

# W7I HT40 TS

LAVE-VAISSELLE TOUT INTEGRABLE 60 CM, 15 COUVERTS, CLASSE C

# Whirlpool



## 6<sup>ÈME</sup> SENS

Jusqu'à 50%\* d'économies d'eau et de temps. La technologie 6<sup>ème</sup> Sens adapte automatiquement la durée du cycle, la température et la quantité d'eau nécessaire pour un lavage impeccable.



## POWERCLEAN PRO

20 jets haute pression en fond de cuve pour éliminer les salissures les plus résistantes et gagner 30% d'espace de rangement supplémentaire dans le panier inférieur\*\*



## NATURAL DRY

+70%\*\*\* d'amélioration de séchage. Système d'ouverture automatique de la porte en fin de cycle pour un séchage naturel, optimal et économique.



## PORTE À GLISSIÈRES

Grâce au système de glissières, ce lave-vaisselle est conçu pour une adaptation parfaite à tout meuble de cuisine. La porte d'habillage peut atteindre 80cm de hauteur pour une installation à fleur et la plinthe peut être réduite jusqu'à 2cm.



## OPTION EXTRA SILENCE

Une option spécifique qui réduit le niveau sonore jusqu'à 3 décibels tout en atteignant des performances de lavage et de séchage parfaites\*\*\*\*.

### ETIQUETTE ENERGIE\*

- Classe d'efficacité énergétique : C
- Consommation énergétique par cycle : 0.76 kWh
- Performance de nettoyage : A
- Performance de séchage : A
- Consommation d'eau : 2660 L/an
- Consommation d'eau : 9,5 L
- 40 dB - classe sonore B
- Capacité : 15 couverts

### CARACTÉRISTIQUES PRINCIPALES

- Système d'ouverture automatique de la porte
- Troisième tiroir : Modulable
- Indicateur de temps restant au sol
- Porte à glissières

### PROGRAMMES ET OPTIONS

- 8 programmes, Eco 50°C, Lavage et séchage rapides (50°C), Cristal (45°C), Auto Intensif (65°C), Rapide 30' (50°C), Auto Mixte 55°C, Prélavage (froid), Auto-nettoyage (65°C)
- Options : PowerClean Pro, Option Demi-charge, Option Extra Silence 37 dB, Départ différé 1-24 h, Extra Dry, Sani rinçage, Antibacterial option

### AUTRES CARACTÉRISTIQUES

- Moteur Inverter
- Panier supérieur réglable en hauteur, même chargé
- 3 pieds réglables en hauteur à l'avant de l'appareil
- Témoins lumineux sel et liquide de rinçage
- Cuve en acier inoxydable
- Sécurité totale anti-débordement et anti-fuite
- Raccordement eau chaude (jusqu'à 60°C max)

### CARACTÉRISTIQUES TECHNIQUES

- Dimensions de l'appareil (HxLxP) : 820 x 598 x 555 mm
- Dimensions avec emballage (HxLxP) : 910 x 625 x 675 mm
- Dimensions maximum de la niche (HxLxP) : 900 x 600 x 560 mm
- Poids max. du panneau d'habillage de porte (kg) : 10
- Poids net/emballage: 35.5/37.5 kg
- Longueur du tuyau d'arrivée d'eau : 150 cm
- Longueur du tuyau d'arrivée d'eau : 155 cm
- Longueur du câble de raccordement : 130 cm
- Durée de disponibilité des pièces détachées : 15 ans

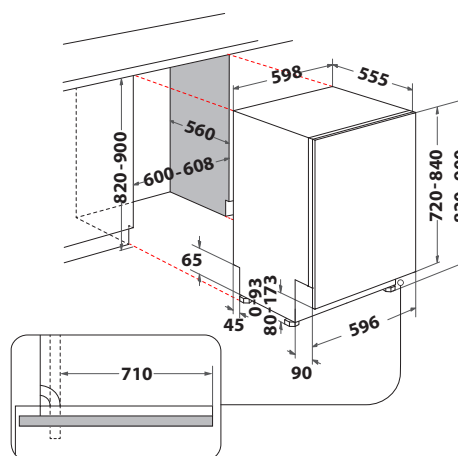

Modèle

12NC

Code EAN

W7I HT40 TS

869991656810

8003437639036

(\*) selon norme EN 50304

\*Conforme au règlement délégué 2010/1059 : consommations annuelles basées sur 280 cycles par an \*\*Pourcentage calculé en comparant l'espace de chargement disponible sur des modèles Whirlpool de la même gamme non équipés de la solution PowerClean. \*\*\*Comparé à un système de séchage statique \*\*\*\* Testé en interne en comparant le niveau sonore du cycle avec et sans l'option Silence activée.